

EQS

THIS IS FOR YOU,
WORLD.



EINE NEUE FORM FÜR EINE NEUE ZEIT.

Im vollelektrischen EQS verwirklicht sich die wegweisende Synthese aus Luxus und Ganzheitlichkeit. Als erste von Grund auf elektrisch gedachte Premium-Limousine von Mercedes-EQ besticht der EQS mit sinnlicher Klarheit im puristisch-elegantem One-Bow-Design und einer coupéhaften Silhouette. Abgerundet wird der athletische Gesamtauftritt durch hochwertige 55,9 cm (22") Leichtmetallräder im 5-Doppelspeichen-Design und futuristische LED-Rückleuchten im 3D-Helix-Design am Heck.







ERSTER EINER NEUEN ZEIT.

Von A nach B nach irgendwo: Der EQS hat eine Reichweite von bis zu 784 Kilometern [WLTP]¹.
Neue Energie bekommen Sie derweil im Handumdrehen: Das Ladesystem des EQS ermöglicht mit 200 kW ein schnelles Aufladen seiner Hochvoltbatterie.



¹EQS 450+ | WLTP: Stromverbrauch kombiniert: 19,6 kWh/100 km; CO₂-Emissionen kombiniert: 0 g/100 km.
Die Reichweite wurde auf der Grundlage der VO 2017/1151/EU ermittelt. Die Reichweite ist abhängig von der Fahrzeugkonfiguration.



VON EINEM ANDEREN STERN.

Die ikonische Black-Panel-Kühlverkleidung mit dreidimensionalem Mercedes-Benz Pattern ist ein Bekenntnis zu den höchsten Ansprüchen der Marke. Und nirgendwo präsentiert sich dieses Bekenntnis so eindrucksvoll wie auf der Front des EQS. Hochwertig, prominent und mit grösster Liebe zum Detail verhilft er zum besten ersten Eindruck, den man sich wünschen kann.







WENDEPUNKT.

Für ein durchweg souveränes Fahrverhalten sorgt serienmässig die elektromechanische Hinterachslenkung im EQS. Sie beeinflusst das Fahrverhalten auf drei Arten: ein geringerer Wendekreis in der Stadt, mehr Dynamik in Kurven und erhöhte Stabilität bei hohen Geschwindigkeiten. Der serienmässige Einschlagwinkel von 4 Grad lässt sich dank optionalem Over-the-air-Update komfortabel auf 10 Grad erhöhen.



The image shows the interior of a Mercedes EQS, focusing on the passenger side. The panoramic roof is illuminated with a starry sky pattern. A circular air vent is visible on the dashboard. The text "LUXUS-UPDATE." is centered in the lower half of the image.

LUXUS-UPDATE.

Auch in der Interieur-Gestaltung bleibt der EQS konsequent visionär. Das Ziel: eine völlig neue Art der Digitalisierung des Innenraums. Das bestimmende Element ist hier der MBUX Hyperscreen. Ein Novum aus 3 Displays unter einer geschwungenen Echtglasfläche – und das digitale Herz im hochwertigen Innenraum des EQS. Ein optionales Head-up Display mit Augmented Reality verbessert Sicherheit und Komfort gleichermassen. Und dank unkomplizierter Over-the-Air-Updates können Sie optionale Funktionen später aktivieren oder sogar neu bestellen, zum Beispiel spezielle Fahrprogramme wie den Teenage Drive Mode.



Bluetooth Online Music TV

INV 392

Are you with me

Imery

Mercedes EQ 402

The image shows the interior of a Mercedes-AMG EQS. The focus is on the center console and the passenger seat. The center console features a large, illuminated touch screen displaying various vehicle settings. The passenger seat is upholstered in a dark, perforated leather with red stitching. The door panel is also visible, showing a speaker and a door handle. The overall design is sleek and modern, with a focus on performance and luxury.

WAHRE ATHLETIK KOMMT VON INNEN.

Schon auf den ersten Blick verspricht die AMG Line Interieur des EQS grösstmögliche Dynamik durch intuitive Bedienbarkeit. Die Sportsitze, das Sportlenkrad mit perforiertem Leder und galvanisierten Schaltpaddles sowie exklusive AMG Materialien sorgen für begeisternde Fahrfreude schon vor dem Drücken der Start-Taste.



SOGAR DIE INNENRAUMLUFT IST VON HÖCHSTER QUALITÄT.

Auch das Thema Luftqualität im Innenraum wurde bei der Entwicklung des EQS auf die nächste Stufe gehoben. Der neue HEPA-Feinstaubfilter (High Efficiency Particulate Air) kann die einströmende Luft mit einer Filterleistung von bis zu 99,65% von kleinsten Teilchen wie Pollen und Feinstaubpartikeln reinigen sowie unangenehme Gerüche reduzieren. Resultat ist ein neues Wohlfühlklima dank ENERGIZING AIR CONTROL Plus.

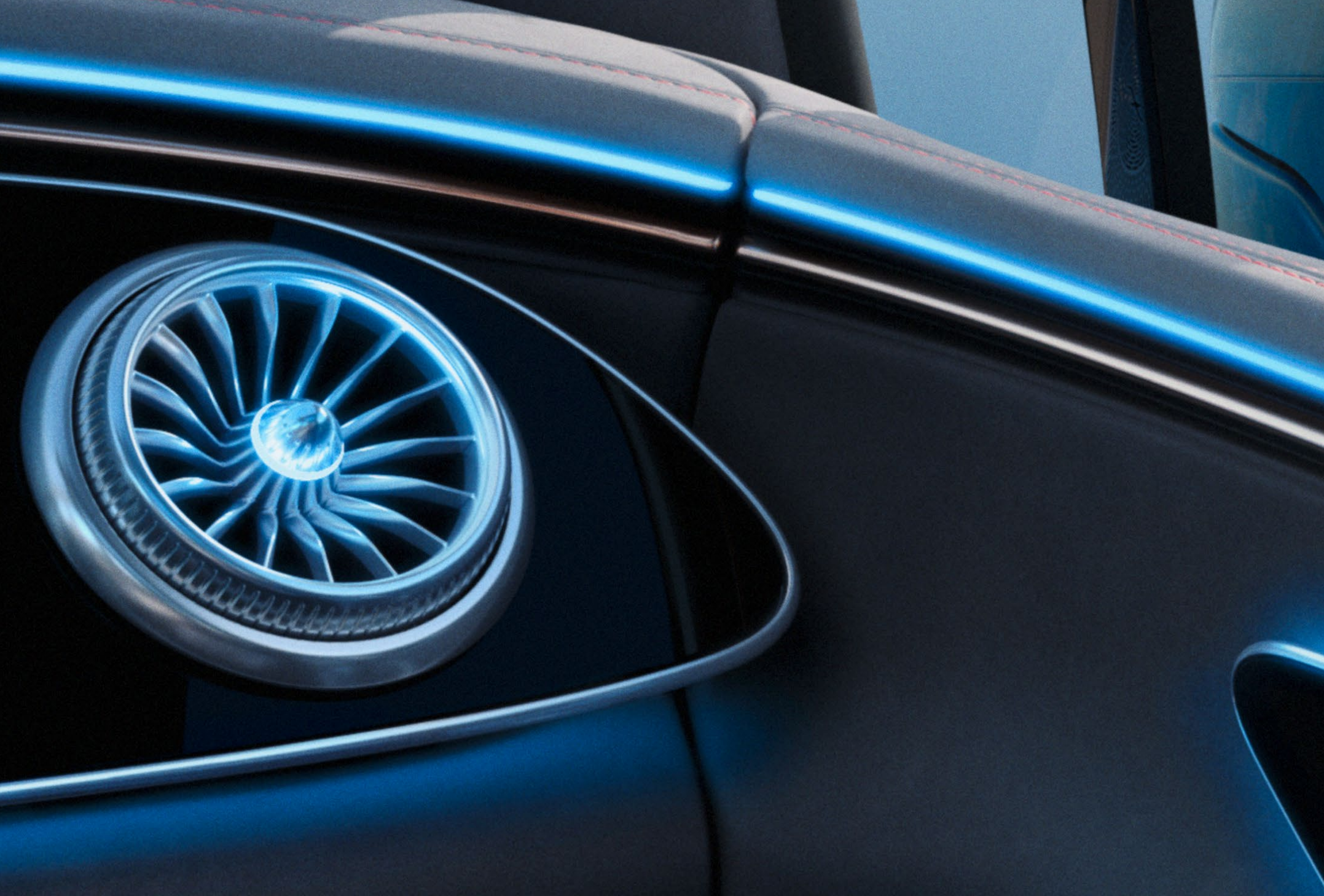



Aktive Ambientebeleuchtung.

Mit der Aktiven Ambientebeleuchtung erleben Sie einen Technologiesprung. Sie verbindet Ästhetik mit innovativer Fahrerinformation und erweiterten Funktionen. Dazu verschmelzen umlaufende Lichtbänder und Zierelemente zu einer zusätzlichen Lichtebene, die auch die Fahrassistenzsysteme einbindet und visuell unterstützt.



Innovative Materialien & Zierelemente.

Progressiver Luxus, besonders exklusiv: Mit dem optionalen Leder Exklusiv Nappa Paket genießen Sie ein hochklassiges Ambiente. Das geschmackvolle Zusammenspiel aus nevgrauen Komfortsitzen, biscayablauen Elementen und Details in Roségold ist so aufregend wie das elektrische Fahren selbst. Ein Highlight sind auch die beleuchteten Designgurtschlösser.



Fondsitz-Paket.

Verwandeln Sie Ihren Fond in eine Wohlfühlounge: Dort erleben Sie einen beeindruckenden Sitzkomfort mit Polsterkissen, elektrisch verstellbaren Rückenlehnen und Sitzklimatisierung. Die Komfort-Armlehne fördert ebenfalls ein entspanntes Reisen – nicht zuletzt dank Doppelcupholder und integrierter induktiver Lademöglichkeit.



MBUX High-End Fond-Entertainment.

Lassen Sie sich erstklassig unterhalten: Das bedeutet Entertainment über zwei hochauflösende, vollintegrierte 29,5 cm (11,6") Displays. Damit haben Sie auch im Fond das volle MBUX Erlebnis mit direktem Zugriff auf Fahrzeugfunktionen. Bei der Bedienung haben Sie die Auswahl zwischen Touch- und Spracheingabe.



Voll elektrisch, voll vernetzt: Der EQS mit Mercedes me connect¹.

Mit der breiten Auswahl aus Mercedes me connect Remote- und Navigationsdiensten und Mercedes me Charge ist Ihr EQS voll vernetzt. Die Abwicklung an Ladestationen, die Planung der besten Route inkl. Ladestopps, die Vorklimatisierung des Innenraums oder der Schutz persönlicher Daten bei einem Fahrerwechsel – alles steuern Sie

einfach über Ihr Smartphone. Die Navigation mit Electric Intelligence ist auf die Bedürfnisse elektrischen Fahrens abgestimmt und berechnet zum Beispiel die voraussichtlichen Ladekosten für die gesamte Route.

¹ Für die Nutzung der Mercedes me connect Dienste müssen Sie sich eine Mercedes me ID anlegen und den Nutzungsbedingungen für die Mercedes me connect Dienste zustimmen. Die dargestellten Dienste und deren Verfügbarkeiten und Funktionalitäten sind insbesondere abhängig vom Fahrzeugmodell, Baujahr, gewählter Sonderausstattung und Land.



Der Komfort des EQS beginnt beim Laden.

Über Mercedes me Charge bekommen Sie bequemen Zugang zu öffentlichen Ladesäulen verschiedener Anbieter. Über Landesgrenzen hinweg! Den Ladevorgang starten Sie ganz einfach über MBUX im Fahrzeug, die Mercedes me Charge¹ Ladekarte, über die App – oder: Mit Plug & Charge können Sie sich an ausgewählten Ladestationen direkt über das Ladekabel authentifizieren. Die Abrechnung erfolgt automatisch über die in Ihrem Mercedes me Charge Account hinterlegte Zahlungs-

methode. Mercedes me Charge ermöglicht ebenso den Zugang zu den Schnellladestationen des paneuropäischen Schnellladenetzes von IONITY. Mit dem Mercedes me connect Dienst IONITY Unlimited sind für EQS Kunden die Ladekosten für ein Jahr ab Dienstaktivierung enthalten. Nach Ablauf des ersten Jahres können Sie den Dienst «IONITY: vergünstigtes Schnellladen» im Mercedes me Store erwerben und sich damit einen vergünstigten Energiepreis sichern.

¹ Um den Dienst «Mercedes me Charge» nutzen zu können, wird ein separater Ladevertrag mit einem ausgewählten Drittanbieter benötigt, über den die Bezahlung und Abrechnung der Ladevorgänge erfolgt. Die Nutzung von Mercedes me connect Diensten setzt eine persönliche Mercedes me ID sowie die Zustimmung zu den Nutzungsbedingungen für die Mercedes me connect Dienste voraus.

Die AMG Line.

Das ausdrucksstarke Styling der AMG Line verleiht dem Exterieur Ihres EQS eine faszinierend dynamische Note. Sportliche AMG Gene treffen auf progressiven Luxus – Ihr klares Statement für die Verbindung von einzigartigem Design mit ebenso einzigartiger Technik. Neben der zukunftsweisenden Ästhetik des Innenraums steigert beispielsweise das unten abgeflachte, im Griffbereich perforierte Multifunktions-Sportlenkrad in Leder Nappa den Fahrspass. Ihren guten Seitenhalt unterstützen die Sportsitze mit dynamischer Sitzgrafik.



Electric Art Exterieur.

Luxus in seiner fortschrittlichsten Form: Mit dem Electric Art Exterieur bringen Sie das innovative Design Ihres EQS besonders zur Geltung. Dabei setzen Zierelemente in Chrom rundum edle Akzente. Zudem verweisen beeindruckende 20-Zoll-Leichtmetallräder bereits im Stand auf die souveränen Fahrleistungen.



Electric Art Interieur.

Mit dem Electric Art Interieur spüren Sie progressiven Luxus in jeder Faser des Innenraums. Formschöne Komfortsitze mit eleganter Konturbeleuchtung laden ein, hinter dem Multifunktionslenkrad in Leder Nappa Platz zu nehmen. Ausserdem stehen Ihnen verschiedene Farbkonzepte zur Wahl, die von der Ambientebeleuchtung stimmungsvoll inszeniert werden.



Edition 1.

Zeigen Sie sich als stilvollen Vorreiter der Elektromobilität: Aussen werten AMG Line und 21"-Räder Ihren EQS sportlich auf. Innen empfängt Sie ein Designinterieur mit Loungeatmosphäre und hochwertigen Komfortausstattungen. Zeitlich begrenzt erstrahlen hier ein nur in der Edition 1 erhältliches Farbkonzept und edle Edition Schriftzüge.



Technische Daten - EQS V297.

	EQS 450+	EQS 450 4MATIC	EQS 500 4MATIC	EQS 580 4MATIC	Mercedes-AMG EQS 53 4MATIC+
MODELLNUMMER	297.123	197.124	197.134	297.144	297.155
MOTOR					
Maximale Reichweite (km)	754	718	718	718	571
Maximale Nennleistung (elektrisch) (kW)	265	265	330	400	484
Maximale Nennleistung (elektrisch) (PS)	360	360	449	544	658
Maximales Drehmoment (Nm)	568	800	828	858	950
HV-Batterie - nutzbarer Energiegehalt (kWh)	108,4	108,4	108,4	108,4	108,4
Max. AC-Ladekapazität (kW)	11	11	11	11	22
Max. DC-Ladekapazität (kW)	200	200	200	200	200
AC-Ladezeit 0-100 % (netto) Mode 3 (h) bei 11 kW	11,25	11,25	11,25	11,25	5,5*
DC-Ladezeit 10-80 % in Minuten	31	31	31	31	31
FAHRLEISTUNG					
Höchstgeschwindigkeit (km/h)	210	210	210	210	220
Beschleunigung 0-100 km/h (s)	6,1	5,6	4,8	4,3	3,8
VERBRAUCH/EMISSIONSAUSSTOSS					
Verbrauch (kW/100 km)	19,7	20,9	20,9	20,9	24,2
Benzinäquivalent	2,2	2,3	2,3	2,3	2,7
CO ₂ -Ausstoss (g/km) gemäss 715/2007/EWG	0	0	0	0	0
CO ₂ -Ausstoss aus der Strombereitstellung (g/km)	22	24	24	24	28
Energieeffizienz-Kategorie	B	B	B	B	C
MASSE/BELADUNG					
Leergewicht in betriebsbereitem Zustand/Nutzlast (kg)	2515-2725	2630-2835	2630-2835	2635-2835	2700-2890
Zulässiges Gesamtgewicht	2945-3025	3135	3135	3135	3225
Maximale Dachlast (kg)	100	100	100	100	100
Anhänger gebremst/ungebremst (kg)	750/750**	750/750**	750/750**	750/750**	750/750
Kofferraumvolumen (l)	620-1700	620-1700	620-1700	620-1700	620-1700

* AC-Ladezeit 0-100 % (netto) Mode 3 (h) bei 22 kW. ** Nur mit Code 550: Anhängervorrichtung ab Werk.

Der Treibstoff-/Stromnormverbrauch wird nach der Messmethode 715/2007/EWG in der gegenwärtig gültigen Fassung ermittelt. Die angegebenen Werte zu Energieverbrauch und CO₂-Emissionen sind Schweizer Werte. Es handelt sich dabei um Werte, die im WLTP-Messzyklus ermittelt wurden. Je nach Fahrweise, Strassen- und Verkehrsverhältnissen, Umwelteinflüssen und Fahrzeugzustand können sich in der Praxis Verbrauchswerte ergeben, die von den angegebenen Werten abweichen. Die Angaben beziehen sich nicht auf ein einzelnes Fahrzeug und sind nicht Bestandteil des Angebots, sondern dienen allein Vergleichszwecken zwischen verschiedenen Fahrzeugtypen. Damit Energieverbräuche unterschiedlicher Antriebsformen (Benzin, Diesel, Gas, Strom usw.) vergleichbar sind, werden sie zusätzlich als sogenannte Benzinäquivalente (Masseinheit für Energie) ausgewiesen. CO₂ ist das für die Erderwärmung hauptverantwortliche Treibhausgas; die mittlere CO₂-Emission aller (markenübergreifend) angebotenen Fahrzeugtypen beträgt für das Jahr 2024 122 g/km, Zielwert 118 g/km.

Abmessungen.

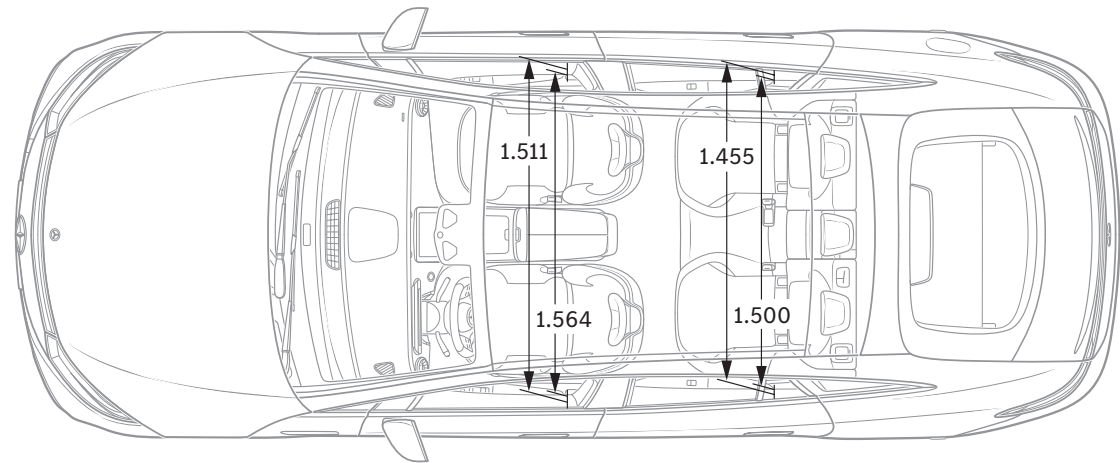
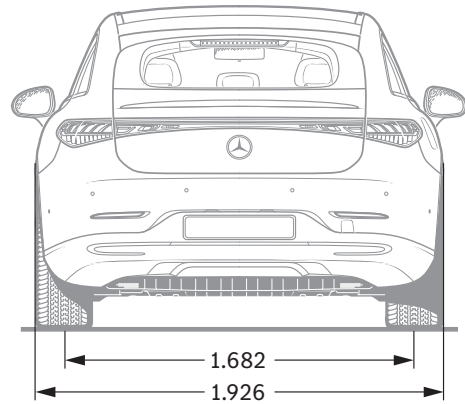
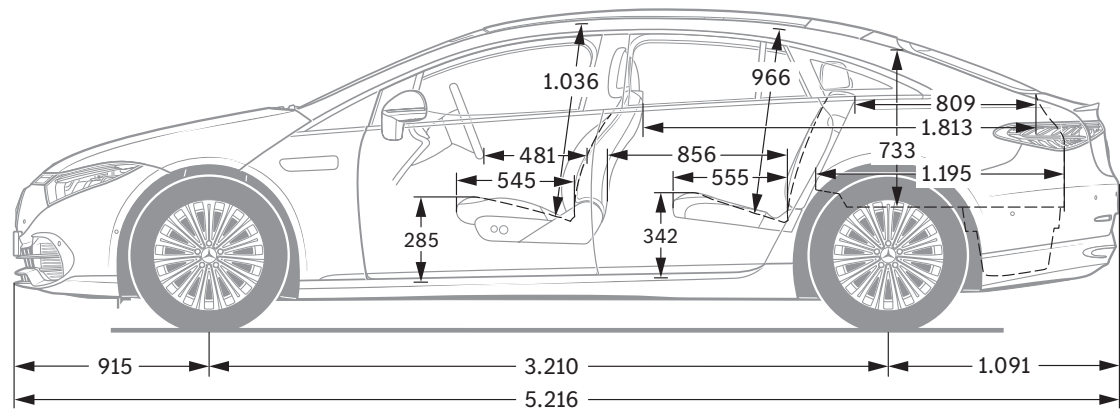
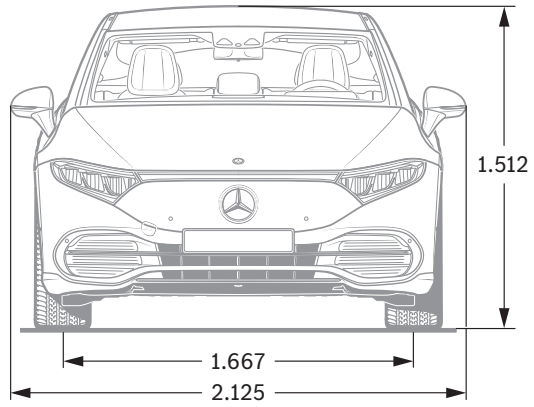

Alle Angaben in Millimetern. Die abgebildeten Masse sind Mittelwerte. Sie gelten für Fahrzeuge in Grundausstattung und in unbelastetem Zustand.

Zu den Angaben in dieser Publikation: Nach Redaktionsschluss am 11.04.2022 können sich am Produkt Änderungen ergeben haben. Konstruktions- oder Formänderungen, Abweichungen im Farbton sowie Änderungen des Lieferumfangs seitens des Herstellers bleiben während der Lieferzeit vorbehalten, sofern die Änderungen oder Abweichungen unter Berücksichtigung der Interessen des Verkäufers für den Käufer zumutbar sind. Sofern der Verkäufer oder der Hersteller zur Bezeichnung der Bestellung oder des bestellten Kaufgegenstands Zeichen oder Nummern gebraucht, können allein hieraus keine Rechte abgeleitet werden.

Mercedes-Benz Schweiz AG, Bernstrasse 55, CH-8952 Schlieren, info_ch@mercedes-benz.com, 01.2024

Die Abbildungen können auch Zubehör und Sonderausstattungen enthalten, die nicht zum serienmässigen Lieferumfang gehören. Diese Publikation wird international eingesetzt. Aussagen über gesetzliche, rechtliche und steuerliche Vorschriften und Auswirkungen haben jedoch nur für die Bundesrepublik Deutschland zum Zeitpunkt des Redaktionsschlusses dieser Publikation Gültigkeit. Fragen Sie daher zum verbindlichen letzten Stand bitte Ihren Mercedes-Benz AG Vertriebspartner.

www.mercedes-benz.ch