



# Classe G.

FUORISTRADA





# Più solida della roccia.

Lo spettacolo è mozzafiato: rocce e falesie bloccano la visuale, ma lei non si ferma di fronte a nulla. Attraversa disinvolta la più totale desolazione, traccia una pista nel deserto e, sasso dopo sasso, avanza senza sosta.



# Orizzonti infiniti.

Gli interni spaziosi di Classe G sembrano scolpiti dalla natura e offrono un comfort insuperabile anche nei luoghi più inospitali del pianeta. La configurazione degli spazi fa di Classe G un modello di spazio e comodità, per tutti i passeggeri. È l'auto ideale per chi apprezza la libertà ma non vuole rinunciare al design.





G manufaktur



# Più inossidabile del tempo.

Il DNA unico di Classe G nasce una quarantina d'anni fa da elementi iconici che ancora fanno il loro dovere e la rendono unica. Tra questi l'appariscente maniglia con il caratteristico rumore di chiusura della porta, la robusta modanatura di protezione, la ruota di scorta in vista sulla porta posteriore a battente, i vistosi indicatori di direzione e la maniglia di sostegno per il passeggero anteriore, indispensabile per il fuoristrada. Insieme alla silhouette squadrata, tutti questi elementi imprimono al fuoristrada un look speciale e rendono Classe G quello che oggi è: un'auto unica.





Mercedes-Benz





## Un punto fermo.

Dopo una quarantina d'anni era arrivato il momento di fare scelte importanti e decidere come e dove intervenire. Alcuni elementi di Classe G non hanno subito alcun cambiamento. La maniglia di sostegno, ad esempio, oltre ad essere insostituibile nel fuoristrada, è anche un elemento stilistico di carattere degli interni. È parte inconfondibile del DNA di Classe G, come lo sono la ruota di scorta, la maniglia della porta e gli indicatori di direzione, tutti elementi iconici che da generazioni hanno forgiato l'identità di Classe G. Anche i pulsanti dei bloccaggi del differenziale che permettono a Classe G di avanzare sui terreni non battuti sono rimasti quelli di sempre. Per il resto Classe G si è rinnovata completamente: il design degli interni interamente rivisitato ha raggiunto punte qualitative inedite. Ma il design e le proporzioni dell'abitacolo rimandano sempre all'identikit di Classe G: un'auto determinata, squadrata, iconica.

# Più dura dell'asfalto.

Un cupo brontolio ne precede l'arrivo, l'asfalto trema, l'aria è scossa da una vibrazione. Classe G svolta l'angolo e ti sorprende per il design degli esterni di impatto. Il look denota sin da subito il suo naturale istinto al comando. Da sempre ineguagliato nel fuoristrada, il gigante dell'offroad si fa apprezzare anche in città per le eccellenti doti di guida e per un comfort di marcia nettamente migliore, che ne fanno un fuoriclasse assoluto anche nella giungla d'asfalto.





G 1060





# Sopra ogni cosa.

Classe G non si pone limiti di sorta. Nemmeno negli interni. Anche se esternamente non ha subito alcun cambiamento, negli interni è diventata irrisconoscibile. Il nuovo restyling l'ha resa più spaziosa per tutti i passeggeri. I sedili dal nuovo design in raffinatissima pelle nappa Exclusive AMG con impuntura a rombi e targhetta «AMG» infondono sicurezza e la funzione di massaggio procura un benefico relax dentro e fuori città.



# Tanto lavoro, poche storie. Solo le migliori.

Solo chi ha visto la cittadina di Graz può capire la nostra passione per l'artigianalità. Da una quarantina d'anni, anche oggi Classe G è prodotta nel rispetto di questo appassionato principio. La varietà di modelli ha richiesto fino ad oggi una produzione manuale. Che siano esterni o interni, molti dettagli di Classe G sono il frutto di un lavoro manuale certosino. È così che nascono autentici capolavori, espressione di massima esclusività.

A photograph taken from the driver's perspective inside a Mercedes-Benz G-Class SUV. The vehicle is navigating a steep, rocky, and uneven mountain trail. In the background, another silver G-Class SUV is visible, driving ahead on the same path. The surrounding environment is a dense forest of tall, dark evergreen trees under a clear sky. The license plate of the silver SUV in the background reads "GU 413 KG".

# Le leggende intramontabili nascono qui.

Lo Schöckl – la montagna ai piedi di Graz – è il banco di prova dell' idoneità al fuoristrada di Classe G. Solo chi supera il test può fregiarsi della targhetta «Schöckl» che ne attesta le performance di autentico offroad.



Un tocco  
per superare gli ostacoli.





Sul fuoristrada spinto conta una sola cosa: resistere. Non bisogna cedere o indietreggiare. Serve carattere e spina dorsale. Da sempre la spina dorsale di Classe G è un robusto telaio a longheroni e traverse. Classe G è potente e attinge alla sua forza bruta solo quando serve: durante l'offroad può accadere che vi sia trazione solo su una ruota. In tal caso i tre bloccaggi sul differenziale centrale, posteriore e anteriore fanno in modo che la coppia motrice sia scaricata a terra dalla ruota con più aderenza. Grazie al rapporto fuoristrada, i settori di innesto del cambio 9G-TRONIC si adeguano alla marcia su fuoristrada e pendenze.

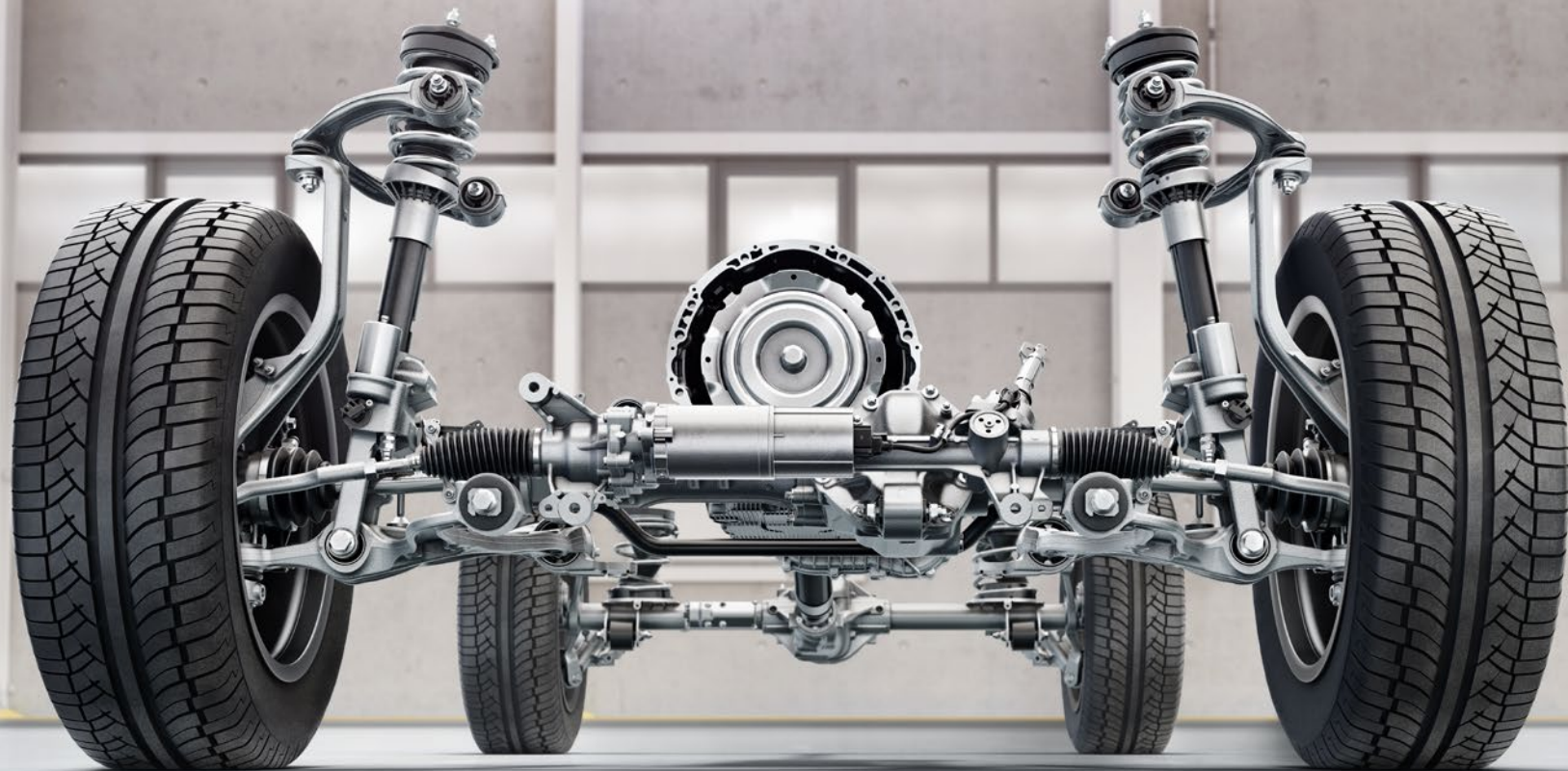

# Tra l'estremo e il quotidiano.

Una volta che hai conquistato il mondo, tocca alla strada. Altra missione alla quale Classe G è predestinata. L'assetto con sospensioni attive aumenta il comfort di marcia e il coinvolgimento personale su strada e fuoristrada. Lo sterzo diretto ti offre poi un rapporto di trasmissione sensibilmente più sportivo. Anche maneggevolezza e agilità sono state nettamente incrementate. Le sospensioni a ruote indipendenti sull'asse anteriore consentono risultati nettamente più performanti su strada. Classe G si segnala così per la maggiore governabilità e per una guida delle ruote più precisa.

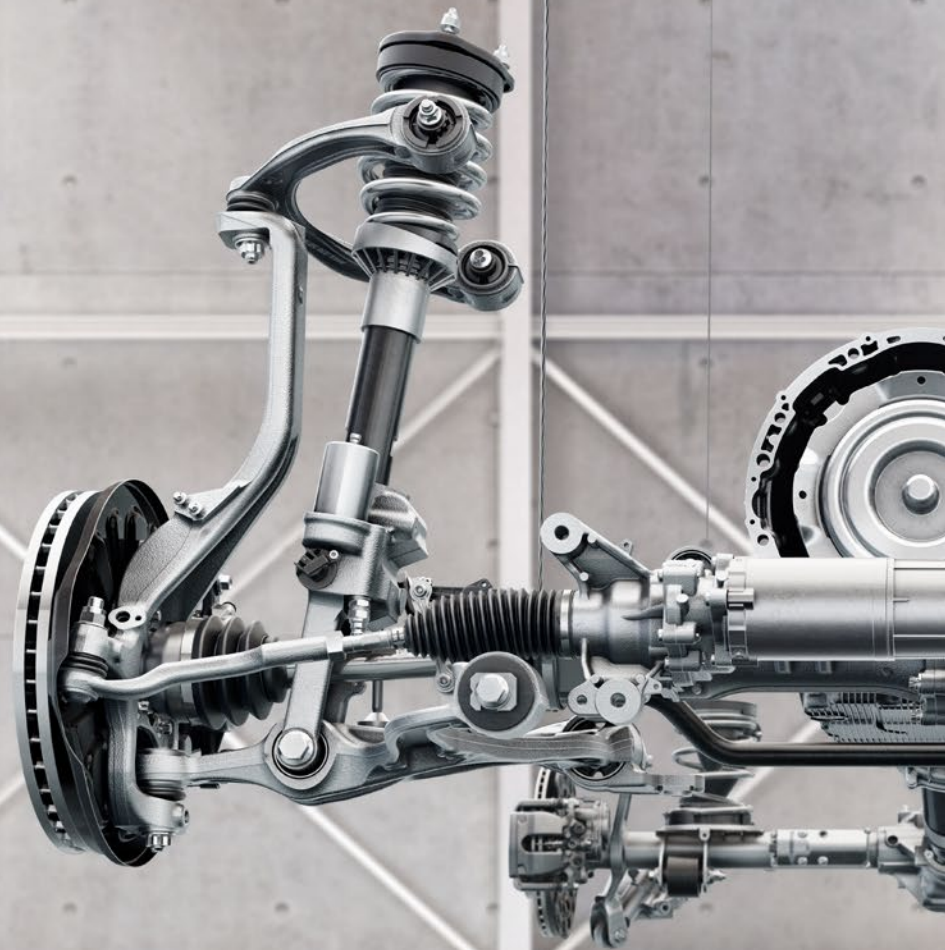

# MANUFAKTUR.

Il programma di personalizzazione con più di un milione di possibili abbinamenti rende ogni Classe G un pezzo unico.



## **MANUFAKTUR per gli esterni.**

Che sia lo spiccato arancione o il bianco classico, le vernici MANUFAKTUR sono sempre uniche. Crea la tua Classe G scegliendo tra 29 vernici MANUFAKTUR e una nuova gamma di esclusive vernici magno. Con i Black Accents MANUFAKTUR e i cerchi neri conferisci a questo modello iconico una nota mistica. E per chi ama i colori, anche l'anello di copertura della ruota di scorta può essere verniciato in tinta con vettura.



**MANUFAKTUR per gli interni.**

Conferisci agli interni un tocco del tutto personale. Dalle cuciture decorative colorate ai sedili bicolori o verniciati nei colori standard: scegli la tua combinazione preferita tra tre modelli di sedili e una varietà infinita di colori. Grazie a MANUFAKTUR puoi optare tra sei plance portastrumenti e configurare un classico del design proprio come piace a te.



## Esterni PROFESSIONAL.

Perfetti per il fuoristrada: gli esterni PROFESSIONAL accentuano il carattere offroad della tua Classe G. Con le griglie per i fari che proteggono dai colpi di pietrisco, i paraspruzzi e gli pneumatici All-Terrain sei attrezzato al meglio per affrontare la guida offroad. Gli esclusivi equipaggiamenti PROFESSIONAL, ossia il portabagagli da tetto e il porta ruota di scorta, completano a richiesta il look deciso dell'auto.



## Esterni EXCLUSIVE.

Eleganza al primo sguardo: con gli esterni EXCLUSIVE accentui il carattere esclusivo della tua Classe G. La mascherina del radiatore con elementi decorativi cromati ed equipaggiamenti come i luminosi fari MULTIBEAM LED o i predellini d'accesso laterali sottolineano la ricercatezza degli esterni.

## AMG Line.

Conferisci alla tua auto una nota ancora più sportiva, grazie alla versione AMG Line. I passaruota ampliati, i cerchi in lega leggera AMG da 20 pollici e i fari MULTIBEAM LED accentuano il dinamismo della vettura.



## Pacchetto Night.

Black is beautiful. Con il pacchetto Night composto da indicatori di direzione, luci posteriori e fari oscurati l'auto non passa di certo inosservata. Dettagli incisivi in nero rafforzano la personalità e le ambizioni sportive della tua auto: l'ideale per chi sa distinguersi e apprezza un design raffinato.



## Prestazioni offroad.

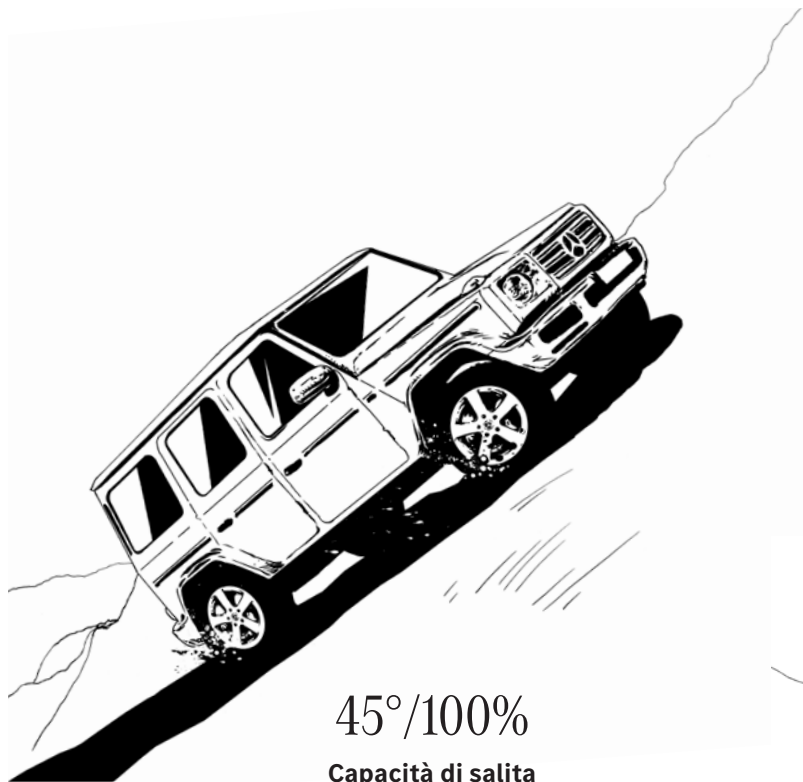

**45°/100%**  
**Capacità di salita**



**29,9°**

**Angolo di scarpata posteriore**

**30,9°**

**Angolo di scarpata anteriore**



**241 mm**

**Altezza libera dal suolo**





25,7°  
Angolo di rampa



35°/70%  
Inclinazione



700 mm  
Profondità di guado

# Dati tecnici - Classe G W463.

	<b>G 400d</b>	<b>G 500</b>	<b>Mercedes-AMG G 63</b>
<b>MOTORE</b>			
Disposizione dei cilindri	L6	V8	V8
Numero di cilindri	6	8	8
Cilindrata (cm <sup>3</sup> )	2925	3982	3982
Potenza nominale massima (kW [CV] DIN)	243 [330]	310 [421]	430 [585]
Coppia massima (Nm giri/min termico)	700/1200-3200	610/2000-4750	850/2500-3500
Capacità del serbatoio carburante/di cui riserva (l)	100/12	100/12	100/12
<b>CAMBIO</b>			
	9G-TRONIC	9G-TRONIC	AMG SPEEDSHIFT TCT 9G
<b>PRESTAZIONI</b>			
Velocità massima (km/h)	210	210	220
Accelerazione da 0 a 100 km/h (s)	6,4	5,9	4,5
<b>CONSUMI ED EMISSIONI</b>			
Consumo ciclo misto (l/100 km)	11,8	15,7	16,2
Equivalente benzina	13,5		
Emissioni di CO <sub>2</sub> (g/km) secondo 715/2007/CEE	310	356	369
Emissioni di CO <sub>2</sub> dalla messa a disposizione del carburante e/o della corrente elettrica (g/km)	57	79	81
Categoria di efficienza energetica	G	G	G
<b>MASSA (KG)</b>			
Peso a vuoto secondo l'ordinanza (CE) 1230/2012	2451-2606	2490-2682	2595-2675
Massa complessiva ammessa	3150	3150	3200
Carico massimo ammesso sul tetto (kg)	150	150	150
Rimorchio frenato/non frenato	3500/750	3500/750	3500/750

Il consumo di carburante/corrente è misurato secondo il regolamento 715/2007/CEE nella versione attualmente in vigore. I valori indicati relativi al consumo di energia e alle emissioni di CO<sub>2</sub> sono valori svizzeri. Si tratta di valori che sono stati rilevati nell'ambito del ciclo di misurazione WLTP. A livello pratico, i valori dei consumi possono variare da quelli indicati a seconda dello stile di guida, delle condizioni del fondo stradale e del traffico, delle condizioni meteorologiche e dello stato della vettura. I dati non si riferiscono a una singola vettura e non fanno parte dell'offerta, ma sono forniti esclusivamente a titolo di confronto tra i diversi modelli. Affinché i consumi di energia delle diverse motorizzazioni (benzina, diesel, gas, elettricità ecc.) siano comparabili, sono indicati anche con il cosiddetto equivalente benzina (unità di misura per l'energia). La CO<sub>2</sub> è il principale gas a effetto serra responsabile del riscaldamento climatico; le emissioni medie di CO<sub>2</sub> di tutti i tipi di veicoli proposti (a prescindere dal marchio) per il 2024 sono di 122 g/km, con un valore target di 118 g/km.

## Dati tecnici - Classe G W463.

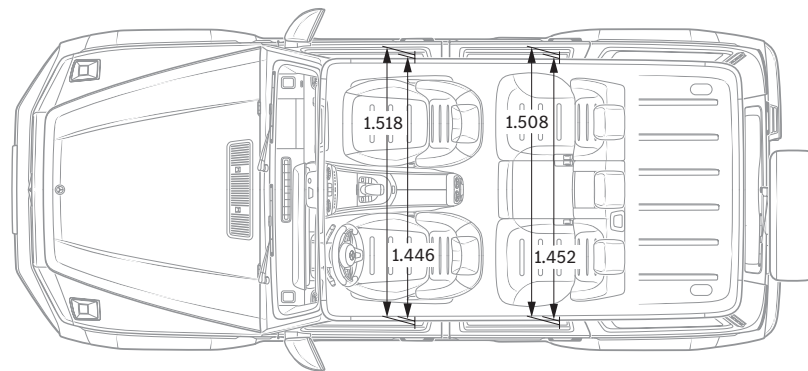
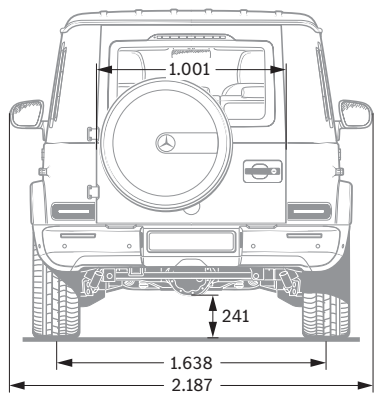
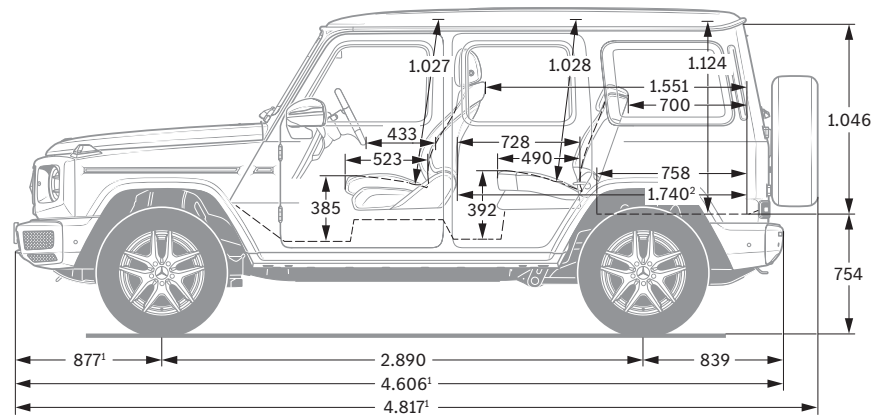
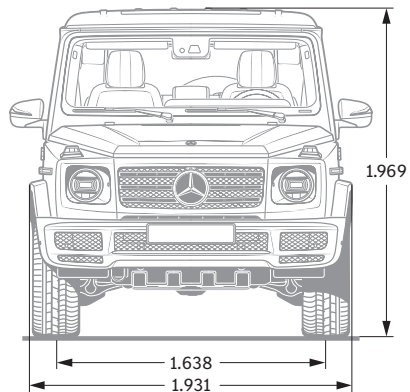

Valori per G 500.

<sup>1</sup> Senza adattatore targa. <sup>2</sup> Misurato con un'inclinazione di 14,4°. Tutti i dati sono espressi in millimetri. I valori raffigurati sono da intendersi medi e validi per vetture con equipaggiamento di base e in assetto di marcia secondo CE.



**SPORT**  
— F O R —  
**GOOD**

Da oltre 20 anni crediamo fermamente che lo sport abbia il potere di unire le persone e motivarle come nient'altro. Abbiamo consentito a milioni di bambini e di giovani di accedere ai nostri programmi di sostegno, di cui hanno urgente bisogno per migliorare sensibilmente la qualità della loro vita. I programmi – che oggi supportiamo in collaborazione con Laureus Sport for Good – perseguono gli obiettivi di sviluppo sostenibile delle Nazioni Unite e fanno parte di un più vasto movimento, globale e partecipato, che punta a cambiare il mondo in senso positivo. **Acquistando una Mercedes sostieni il movimento «Laureus Sport for Good».**

**Sulle informazioni contenute nella presente pubblicazione:** successivamente alla chiusura redazionale (30.03.2022) possono essersi verificate modifiche al prodotto. Il Costruttore può apportare variazioni alla struttura o alla forma ed ai colori dei prodotti illustrati nonché alla fornitura durante il periodo di consegna nella misura in cui tali modifiche, tenendo presenti gli interessi del Concessionario, siano accettabili da parte del Cliente. L'impiego di caratteri o numeri per indicare ordinazioni oppure prodotti già ordinati da parte del Concessionario o del Costruttore non danno origine ad alcun diritto. Le illustrazioni possono contenere

anche accessori o equipaggiamenti speciali non compresi nelle forniture di serie. Pubblicazione a carattere internazionale. Dichiarazioni relative a disposizioni legali e fiscali e le loro conseguenze sono tuttavia valide solo per la Repubblica Federale di Germania al momento della chiusura redazionale di questa pubblicazione. Per il relativo aggiornamento vincolante ti preghiamo di rivolgerti al tuo Concessionario Mercedes-Benz di fiducia.

**[www.mercedes-benz.ch](http://www.mercedes-benz.ch)**