



LE NOUVEAU CLE COUPÉ

Mercedes-Benz





S CL 2361



SHAPED BY DESIRE.

Si la passion prenait forme, ce serait le nouveau CLE Coupé. Le modèle réussit la synthèse entre un design élégant, une présence puissante et une sportivité dynamique, ce qui se reflète notamment dans la partie avant plongeante au design «nez de requin» avec calandre en forme de A arborant le motif Mercedes-Benz Pattern.

UNE SOPHISTICATION QUI SAUTE AUX YEUX.

La partie avant du CLE Coupé est à la fois dynamique et élégante. Outre les bossages stylisés sur le capot, les éléments marquants comprennent les phares à LED redessinés avec DIGITAL LIGHT en option, la calandre abaissée en forme de A avec Mercedes-Benz Pattern et le «nez de requin» prononcé.





D S CL 2362

UNE FINITION PARFAITE: LA PARTIE ARRIÈRE.

L'alliance de formes puissantes et de détails brillants : le nouveau design arrière ajoute une touche de raffinement resplendissant avec des feux arrière modernes en deux parties et des inserts décoratifs chromés. La direction de l'essieu arrière avec un angle de braquage allant jusqu'à 2,5° est synonyme de plaisir de conduite sportif et agile, qui vous accompagnera au quotidien.







LE CLE COUPÉ AFFICHE SON CARACTÈRE.

Le véhicule se distingue par une silhouette de coupé allongée avec un capot puissant, un empattement long et un arrière musclé. A cela s'ajoutent des surfaces harmonieusement dessinées avec des lignes soulignant le langage stylistique spécifique aux coupés, ainsi que les ailes puissantes de l'arrière. Des jantes alliage de 45,7 cm (18") à 50,8 cm (20") sont également disponibles.



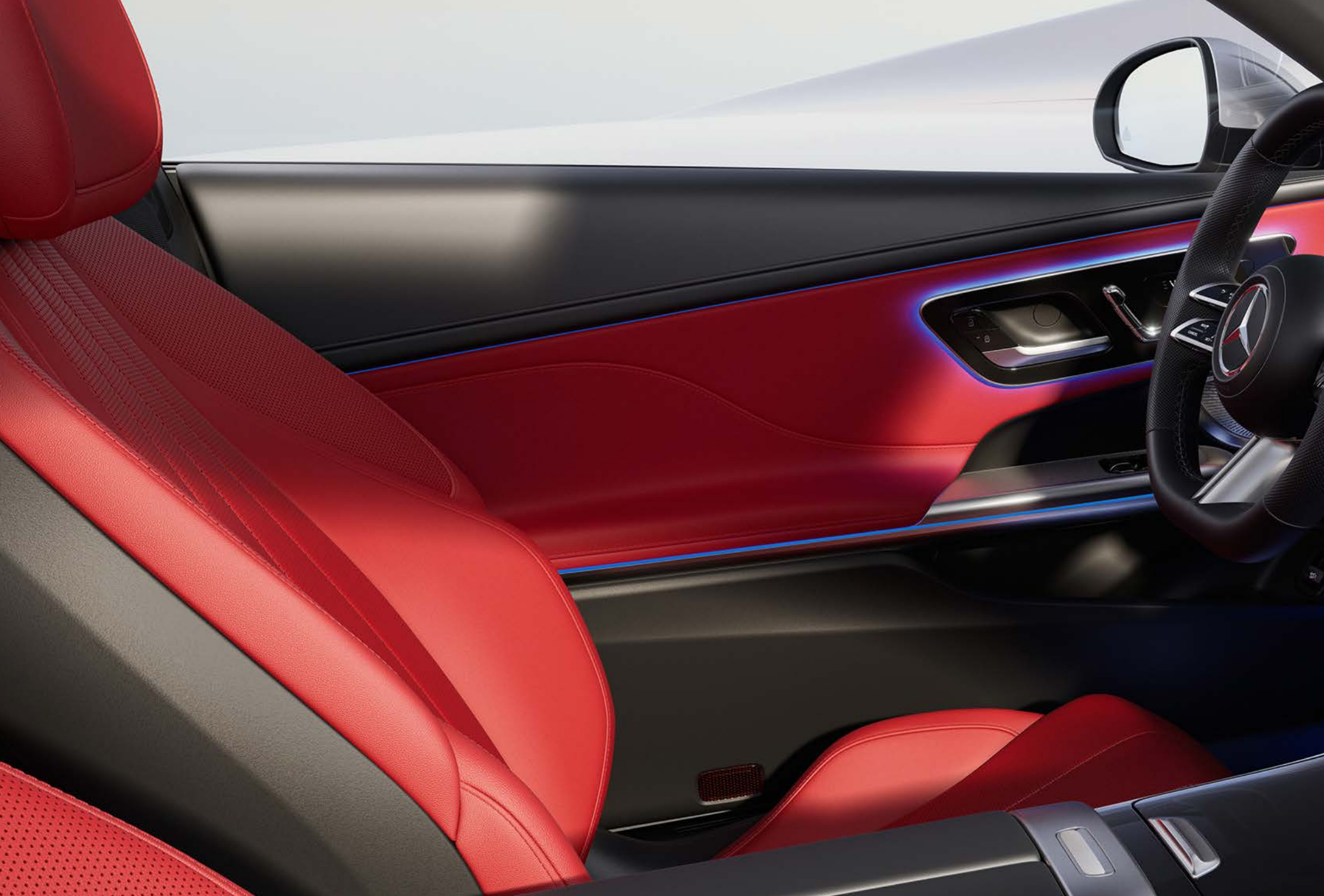



L'INTÉRIEUR DU NOUVEAU CLE COUPÉ.

L'AMG Line Intérieur (option) séduit par sa sportivité raffinée et de larges possibilités de personnalisation. Autre atout : l'écran central de 30,2 cm (11,9"), complété par l'écran numérique pour les instruments de 31,2 cm (12,3"), qui offre une grande netteté. Ici aussi, vous avez la possibilité de choisir les informations importantes et la manière de les afficher.

The image shows the interior of a car, focusing on the front seats. The seats are upholstered in a vibrant red leather with a perforated texture. The seatbacks feature vertical stitching and a central panel with a fine grid pattern. The headrests are also red and appear to be integrated into the seat structure. The surrounding interior, including the door panels and center console, is finished in a dark, possibly black, material. A thin blue ambient light strip is visible along the bottom edge of the door panel on the left. The overall aesthetic is one of luxury and sportiness.

UN LIEU EXPRESSIF POUR SE DÉTENDRE.

Outre la beauté du design avant-gardiste des sièges sport avec appuie-tête intégrés, ces derniers favorisent également le bien-être grâce à la fonction massage 7 zones en option. La personnalisation n'est pas en reste: avec l'éclairage d'ambiance, vous avez le choix entre d'innombrables univers chromatiques qui visualisent différentes fonctions du véhicule.





Intuitif, intelligent, intégré.

La nouvelle génération d'info-divertissement MBUX^{1,2} offre de nombreux nouveaux services et fonctions, ainsi que des possibilités d'interaction entre vous et votre CLE Coupé. Tous les écrans constituent une expérience esthétique globale et les styles d'affichage, modes et univers de couleurs permettent de les personnaliser.

¹ En fonction de la configuration, l'équipement peut être sélectionné en option. ² L'utilisation des services nécessite un identifiant Mercedes me personnel et l'acceptation des conditions d'utilisation des services Mercedes me connect. En outre, le véhicule doit être associé au compte utilisateur correspondant. A l'expiration de la période initiale, les services peuvent être renouvelés moyennant le paiement d'une redevance, à condition qu'ils soient toujours offerts pour le véhicule correspondant à ce moment-là. La première activation des services est possible dans un délai d'un an à compter de la première mise en circulation du véhicule ou de sa mise en service par le client, selon la première éventualité. L'utilisation du Pack Info-Divertissement Plus MBUX nécessite en outre un volume de données propre au client. Pour utiliser certaines applications via le service Mercedes me connect, le client devra, le cas échéant, conclure un contrat séparé avec le fournisseur d'applications.



Un allié fiable grâce aux systèmes d'assistance.

Grâce à la réalité augmentée pour la navigation MBUX, le nouveau CLE Coupé a non seulement une vision intégrale de tout ce qui se passe devant le véhicule, mais il reçoit également des éléments de navigation animés. Selon les dispositions nationales relatives à la protection des données, la fonction enregistrement vidéo¹ est également disponible. L'assistant de franchissement de ligne actif² peut vous aider à rester dans votre voie. Le système PRE-SAFE® et l'airbag central peuvent assurer une sécurité supplémentaire.

¹ Cet équipement est également disponible en tant qu'équipement on-demand pour une activation ultérieure dans le véhicule. Pour bénéficier de cette offre, vous devez être enregistré sur le Portail Mercedes me, avoir accepté les conditions d'utilisation des services Mercedes me connect et associer au moins temporairement votre véhicule à votre compte utilisateur. L'activation nécessite en outre une possibilité d'échange de données entre le véhicule et l'équipement correspondant à bord. L'équipement on-demand choisi est alors activé pour une utilisation durable dans le véhicule, même si vous résiliez ensuite les services Mercedes me connect et dissociez le véhicule du compte utilisateur. Pour tout savoir sur les prérequis techniques, consultez Mercedes me ou votre partenaire Mercedes-Benz agréé.

² Nos systèmes d'assistance à la conduite et de sécurité sont des dispositifs d'aide et ne vous déchargent pas de vos responsabilités en tant que conducteur. Respectez les consignes de la notice d'utilisation et les limites du système qui y sont décrites.



Accueillant: les portes sans cadre.

Les portes sans cadre, associées à la silhouette aplatie, soulignent le caractère sportif du CLE Coupé. Elles expriment la légèreté et l'élégance et placent le nouveau CLE dans le rang des coupés légendaires du passé.



Une allure puissante.

En accord avec le caractère sportif du nouveau CLE Coupé, qui se caractérise par des porte-à-faux courts ainsi que des passages de roue largement évasés à l'avant et musclés à l'arrière, une série de jantes alliage optimisées sur le plan aérodynamique est disponible dans des dimensions allant de 45,7 cm (18") à 50,8 cm (20").



Système de sonorisation surround Burmester® 3D.

Profitez d'un supplément de performances et d'exclusivité grâce au légendaire système de sonorisation surround Burmester® 3D. Les haut-parleurs haute performance, disponibles en option, émettent un son spatial de première qualité. Vous pouvez l'optimiser de manière ciblée pour les places avant et arrière et intensifier l'expérience sonore.¹

Affichage tête haute.

Tout ce qu'il faut pour une conduite sportive et des sensations uniques: l'affichage tête haute étendu en option transforme votre pare-brise en un fascinant poste de conduite numérique grâce à de nouvelles fonctions. Ainsi, vous avez toujours les informations essentielles sous les yeux.

¹En fonction de la configuration, l'équipement peut être sélectionné en option.

AVANTGARDE.

Le nouveau CLE Coupé est équipé de l'AVANTGARDE : l'extérieur se distingue par des phares à LED et une calandre chromée. L'habitacle est constitué de matériaux haut de gamme. Il existe un choix de cinq couleurs haut de gamme en aspect Nappa et avec des surpiquûres de type Manufaktur.

¹ En fonction de la configuration, l'équipement peut être sélectionné en option.

AMG Line.

L'AMG Line affiche un style expressif¹ qui confère au CLE Coupé une note sportive et exclusive: avec des surfaces sportives sur les bords, des habillages de passages de roue élargis dans le ton carrosserie et un volant à trois branches dont le diamètre n'est que de 370 mm.



Pack Nuit.

Avec ce pack d'équipements, le nouveau GLC Coupé arbore de nombreux détails en noir brillant : la lamelle de la calandre dotée du Mercedes-Benz Pattern, les jantes alliage AMG, la jupe avant AMG et les boîtiers de rétroviseurs extérieurs. Les rampes de toit en finition noir mat viennent couronner le tout.



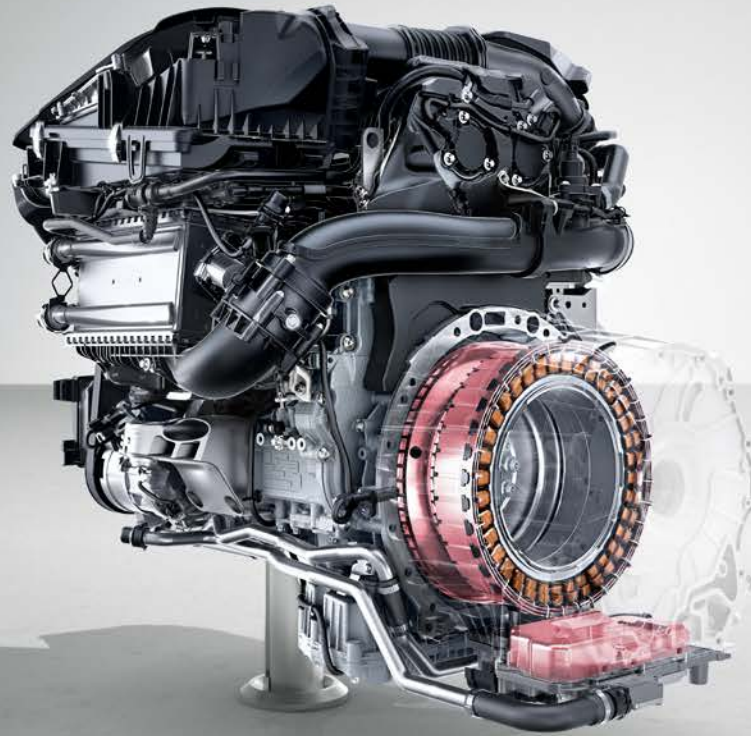

Des motorisations aussi différentes que vos exigences.

Notre motivation est de vous amener à destination en toute satisfaction. Que vous optiez pour l'essence ou le diesel, le plaisir de conduire progressiste est toujours garanti à bord du CLE Coupé.



La force motrice de nos coupés CLE.

La puissante transmission intégrale 4MATIC améliore la traction et la stabilité de conduite, en particulier dans des conditions de route difficiles, et est disponible sur les CLE 200, CLE 300, CLE 450 ainsi que sur les modèles Mercedes-AMG.

CLE 200 4MATIC | WLTP: consommation de carburant en cycle mixte: 7,3 l/100 km; émissions de CO₂ en cycle mixte: 37 g/km*; Catégorie de rendement énergétique E;
CLE 300 4MATIC | WLTP: consommation de carburant en cycle mixte: 7,6 l/100 km; émissions de CO₂ en cycle mixte: 38 g/km*; Catégorie de rendement énergétique E;
CLE 450 4MATIC | WLTP: consommation de carburant en cycle mixte: 8,2 l/100 km; émissions de CO₂ en cycle mixte: 41 g/km*; Catégorie de rendement énergétique F.

¹ Les données indiquées sont les valeurs de CO₂, WLTP déterminées au sens de l'article 2 al. 3 du règlement d'exécution (UE) 2017/1153. Les valeurs de consommation de carburant ont été calculées sur la base de ces valeurs. La consommation électrique [et l'autonomie] a [ont] été déterminé[s] sur la base du règlement 2017/1151/UE.

Données techniques - CLE Coupé

	CLE 200 4MATIC	CLE 300 4MATIC	CLE 450 4MATIC	CLE AMG 53 4MATIC+
MOTEUR	236351	236347	236361	236362
Nombre de cylindres	L4	L4	L6	L6
Cylindrée (cm³)	1999	1999	2999	2999
Puissance nominale maximale (kW [ch] DIN)	150 [204]/5800	190 [258]/5800	280 [381]/6100	330 [449]/6100
Puissance nominale maximale (puissance électrique maximale) (kW [ch] DIN)	17/23	17/23	17/23	17/23
Couple maximal (Nm à tr/min thermique)	320/1600	400/2000	500/1800	560/2200
Couple maximal (moteur électrique) (Nm)	205	205	205	205
Capacité du réservoir/dont réserve (l)	66/7	66/7	66/7	65/7
BOÎTE DE VITESSES	9G-TRONIC	9G-TRONIC	9G-TRONIC	AMG SPEEDSHIFT TCT 9G
PERFORMANCES				
Vitesse maximale (km/h)	236	250	250	250
Accélération 0-100 km/h (s)	7,5	6,2	4,4	4,2
CONSUMMATION ET ÉMISSIONS				
Consommation de carburant en l/100 km	7,3	7,6	8,2	9,7
Equivalent-essence				
Emissions de CO ₂ (g/km) selon 715/2007/CEE	165	173	187	220
Emissions de CO ₂ de la mise à disposition du carburant et/ou de l'électricité (g/km)	37	38	41	49
Catégorie de rendement énergétique	E	E	F	G
MASSE (KG)				
Poids à vide (kg)	1840-2035	1855-2040	1945-2120	2000-2150
Poids total en charge admissible (kg)	2315	2330	2400	2420
Remorque freinée/non freinée	1800/750	1800/750	1800/750	1800/750
Volume du coffre (l)	420	420	420	410
Charge maximale sur le toit (kg)	100	100	100	100

**Le meilleur pour votre moteur:
les huiles moteur d'origine Mercedes-Benz.**

La consommation normalisée de carburant/d'électricité est calculée selon la méthode de mesure 715/2007/CEE dans sa version actuellement en vigueur. Les valeurs indiquées relatives à la consommation d'énergie et aux émissions de CO₂ sont des valeurs suisses. Il s'agit ici de valeurs qui ont été déterminées dans le cycle de mesure WLTP. Dans la pratique, les valeurs de consommation peuvent cependant diverger des valeurs indiquées, en fonction du style de conduite ainsi que des conditions de la chaussée, du trafic, des influences de l'environnement et de l'état du véhicule. Les données ne se réfèrent pas à un véhicule précis et ne font pas partie de l'offre, mais servent uniquement à la comparaison entre les différents types de véhicules. Afin que les consommations d'énergie des différentes motorisations (essence, diesel, gaz, électricité, etc.) soient comparables, elles sont indiquées en sus sous la forme d'équivalents essence (unité de mesure pour l'énergie). Le CO₂ est le principal gaz à effet de serre responsable du réchauffement climatique; l'émission moyenne de CO₂ de l'ensemble des modèles proposés (toutes marques confondues) est pour 2024 de 122 g/km, la valeur cible étant de 118 g/km.

Dimensions.

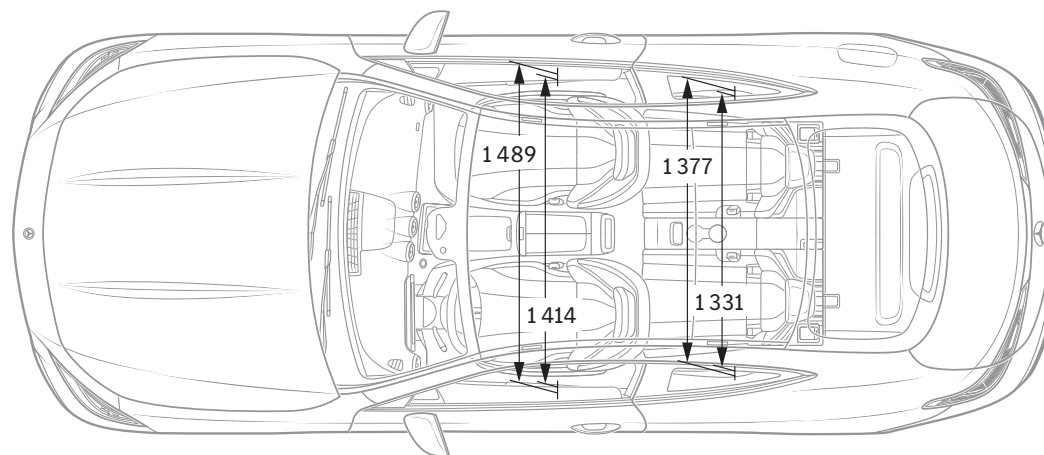
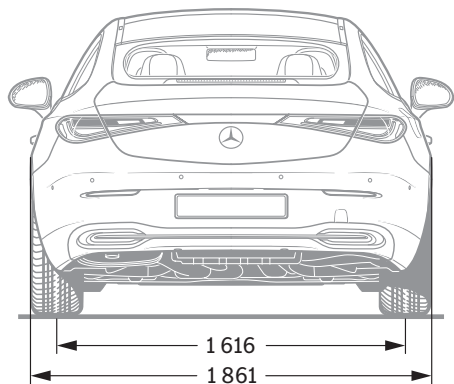
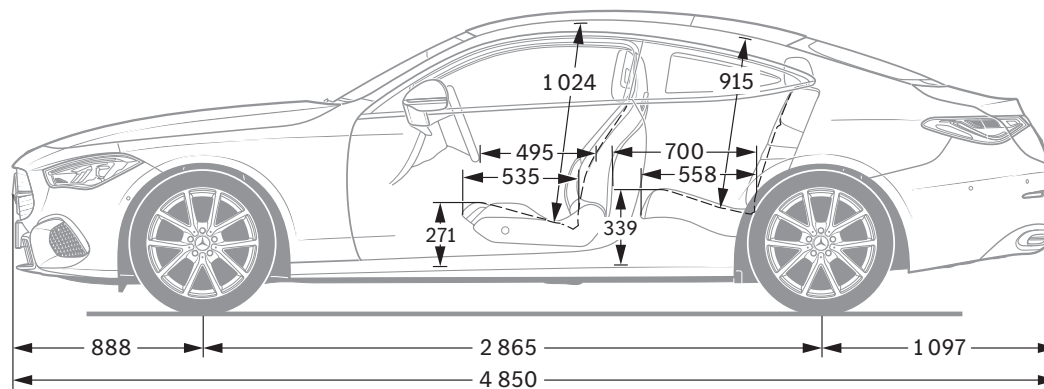
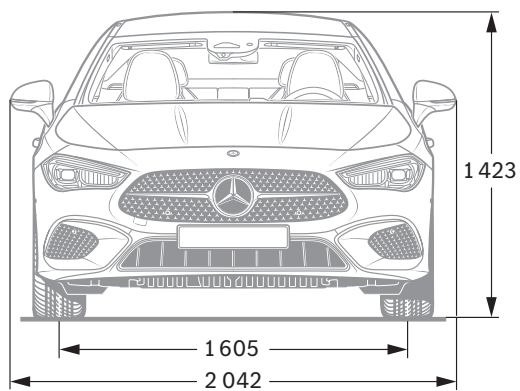

Cotes exprimées en millimètres. Les valeurs moyennes indiquées s'entendent pour le véhicule à vide avec équipement de série.

NB sur les informations contenues dans cette publication: des modifications ont pu intervenir sur le produit depuis le 06/09/2023, date de clôture de la rédaction. Sous toute réserve de modifications de la forme et de la conception, de différences de teinte et de modifications de la composition de la fourniture de la part du constructeur pendant le délai de livraison, dans la mesure où ces modifications ou différences sont acceptables par le client, compte tenu des intérêts du vendeur. L'utilisation d'un sigle ou d'un numéro par le vendeur ou le constructeur pour la désignation de la commande ou du bien commandé n'implique aucun

droit. Par ailleurs, les visuels peuvent présenter des accessoires ou des options non fournis dans la composition de la fourniture de série. Cette publication est diffusée à l'échelle internationale. Les déclarations relatives aux dispositions de nature juridique, légale et fiscale ainsi qu'à leurs effets ne s'appliquent qu'à la République fédérale d'Allemagne à la date de clôture de la rédaction de la présente publication. Veuillez consulter votre distributeur Mercedes-Benz AG pour obtenir les données en vigueur.

www.mercedes-benz.ch